

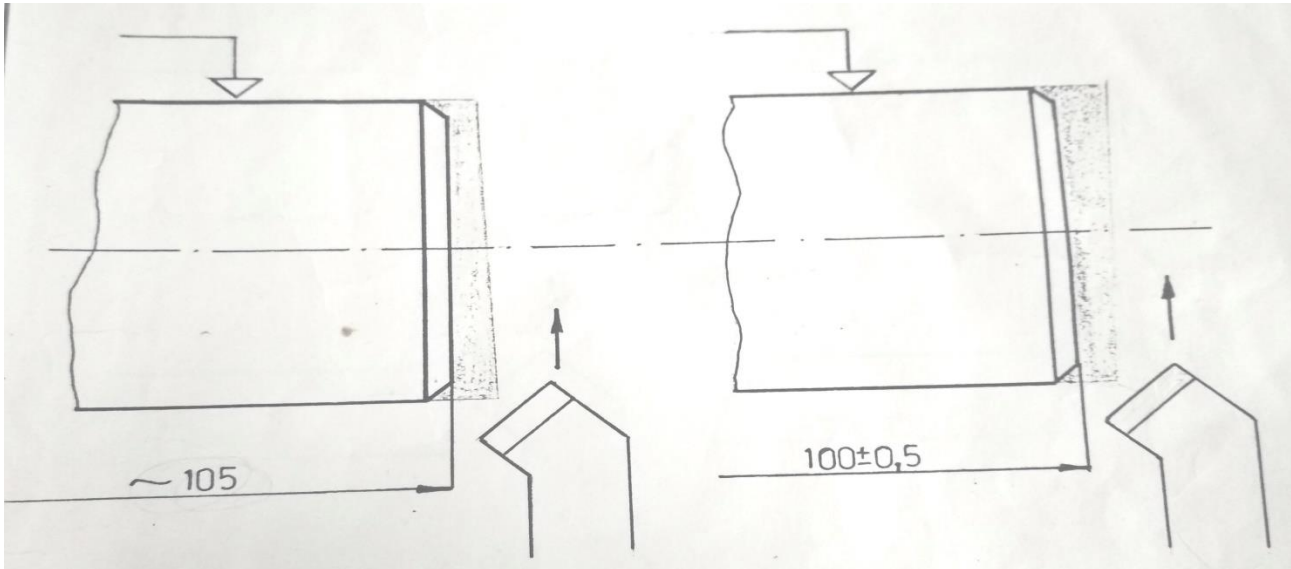

ВЕЖБА Бр.1 Чеono стругање

Лист

Листова



ТОК РАДА:

1. контрола сирове мере
2. притезање предмета
3. постављање ножа
4. обрада прве стране (0,5 мм – 1 мм)
5. обрада ивице 0,5/45°
6. скидање предмета
7. контрола мере
8. окретање предмета за 180° и притезање
9. обрада друге стране на задату меру 100±0,5
10. обрада ивице 0,5/45°
11. скидање предмета
12. контрола дужине

Машина	Стезни алат	Резни алат	Мерни алат
Универзални струг	Стезна глава	Стругарски нож за попречну обраду	ПКМ
<i>n</i> (o/min)			
<i>V</i> (m/min)			
<i>V_s</i> (mm/min)			
<i>s</i> (mm/o)			Помоћни алат и прибор
<i>L</i> (mm)			
<i>t_g</i> (min)			
<i>T_u</i> (mm)			
Материјал	СРЕДЊА СТРУЧНА ШКОЛА КРАГУЈЕВАЦ		
Димензија: 1:1	Назив цртежа:		
Израдио:	Назив склопа:	Операција	
Прегледао:		Број цртежа:	